

テーブル材質・断面図・フチ仕上げ

寸法はいずれも /mm

見付 R 加工 + ウレタン塗装 (※オプション)

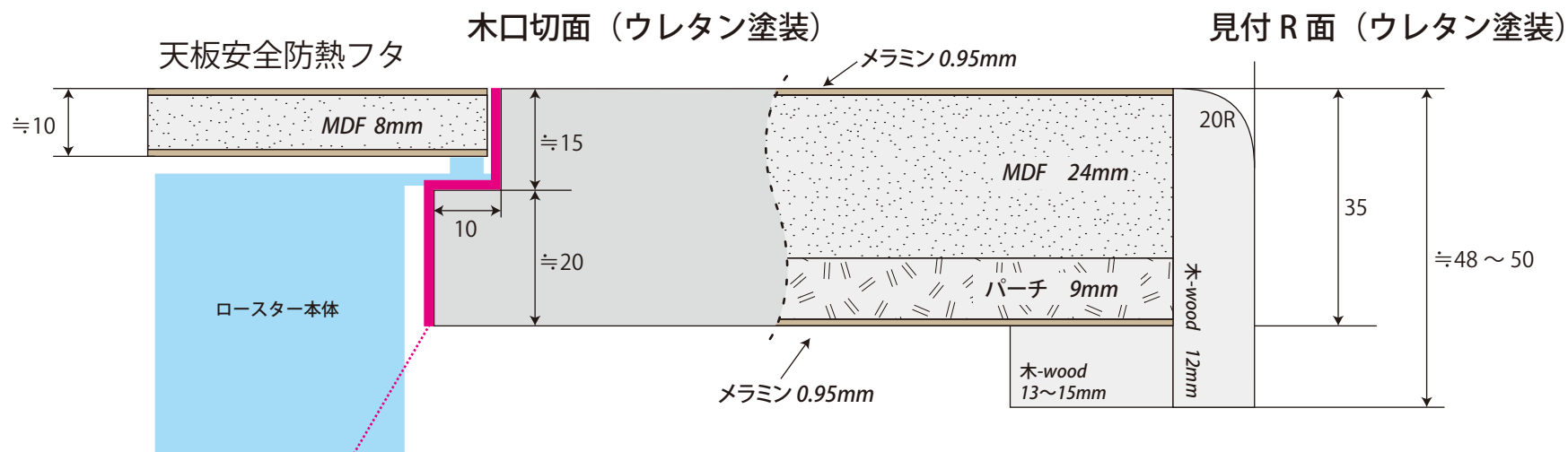

※木口面は水分や湿気を防ぐ為に
必ずウレタン塗装などで防水処理し
仕上げてください。

※テーブル天板の反り返り防止の為、
両側メラミン貼りで加工してください。

※無垢材は湿気や熱で変形する為、使用しないで下さい。

共巻仕上げ (※標準仕上げ)

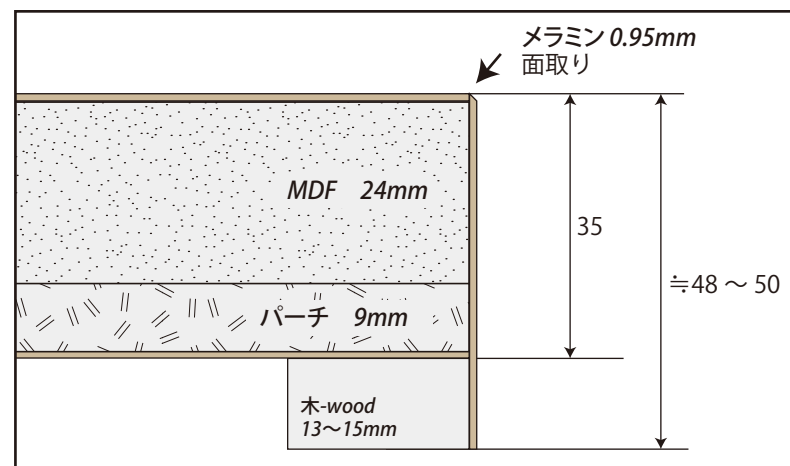

TITLE 設計・内装・ご担当者様

JOB TITLE
テーブル材質・断面図・フチ仕上げDATE 2021.07.13 製作者：目黒直樹
2023.01.12 / 24.2.28

株式会社ヘルシーロースター

テーブル天板 ザグリ穴寸法

寸法はいずれも /mm

HR60,HR90 用

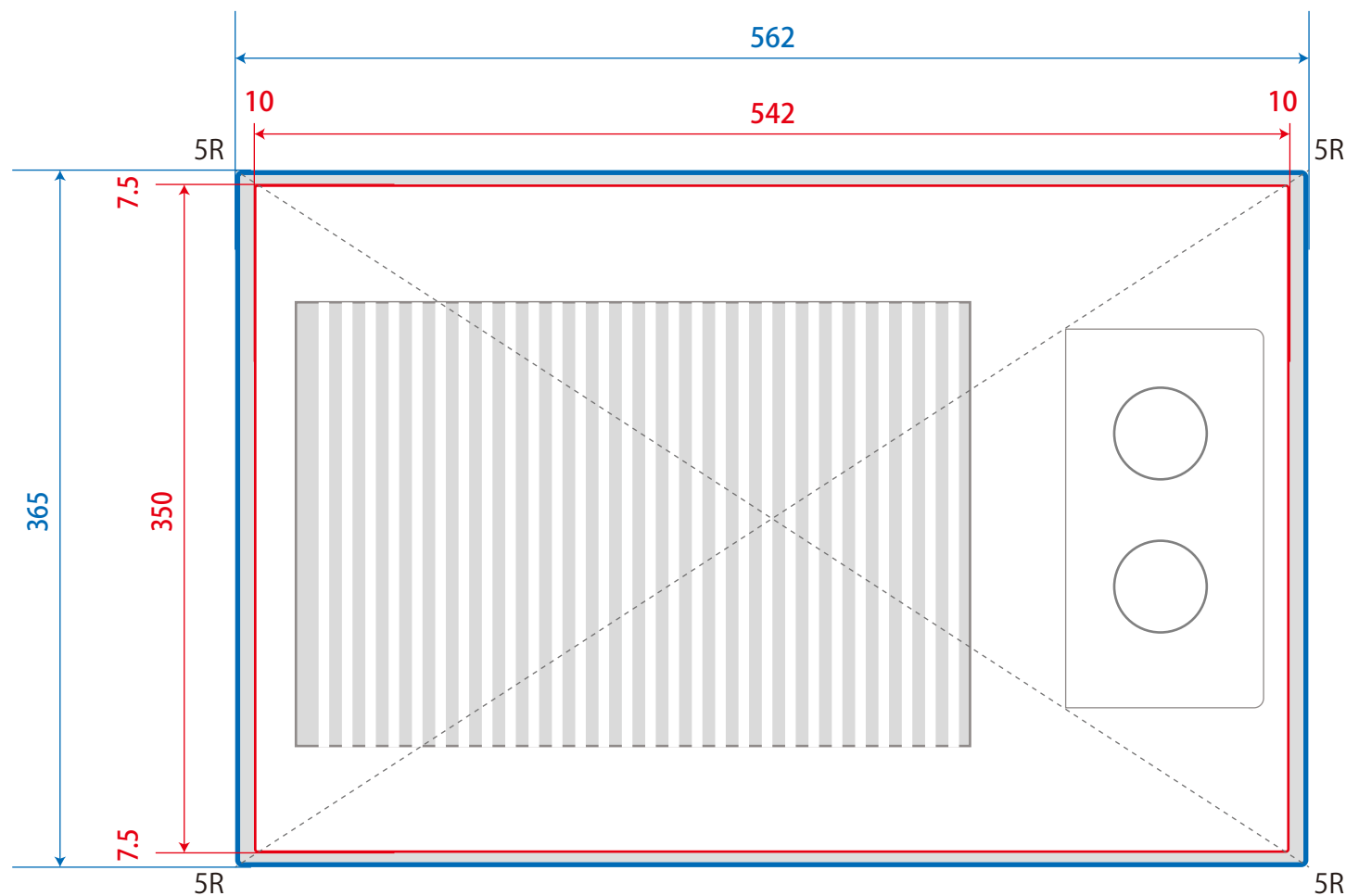

▶ **外側 ザグリ寸法 W562×D365× ザグリ深 15mm**

ザグリの深さは 15mm

(防熱フタ厚 10mm+ロースター本体のエアゾーンの高さ 5mm)

▶ **内側 開口寸法 W542×D350mm**

ロースターを乗せるフチ幅 10mm と 7.5mm

テーブル天板 ザグリ穴寸法

寸法はいずれも /mm

HR120 用

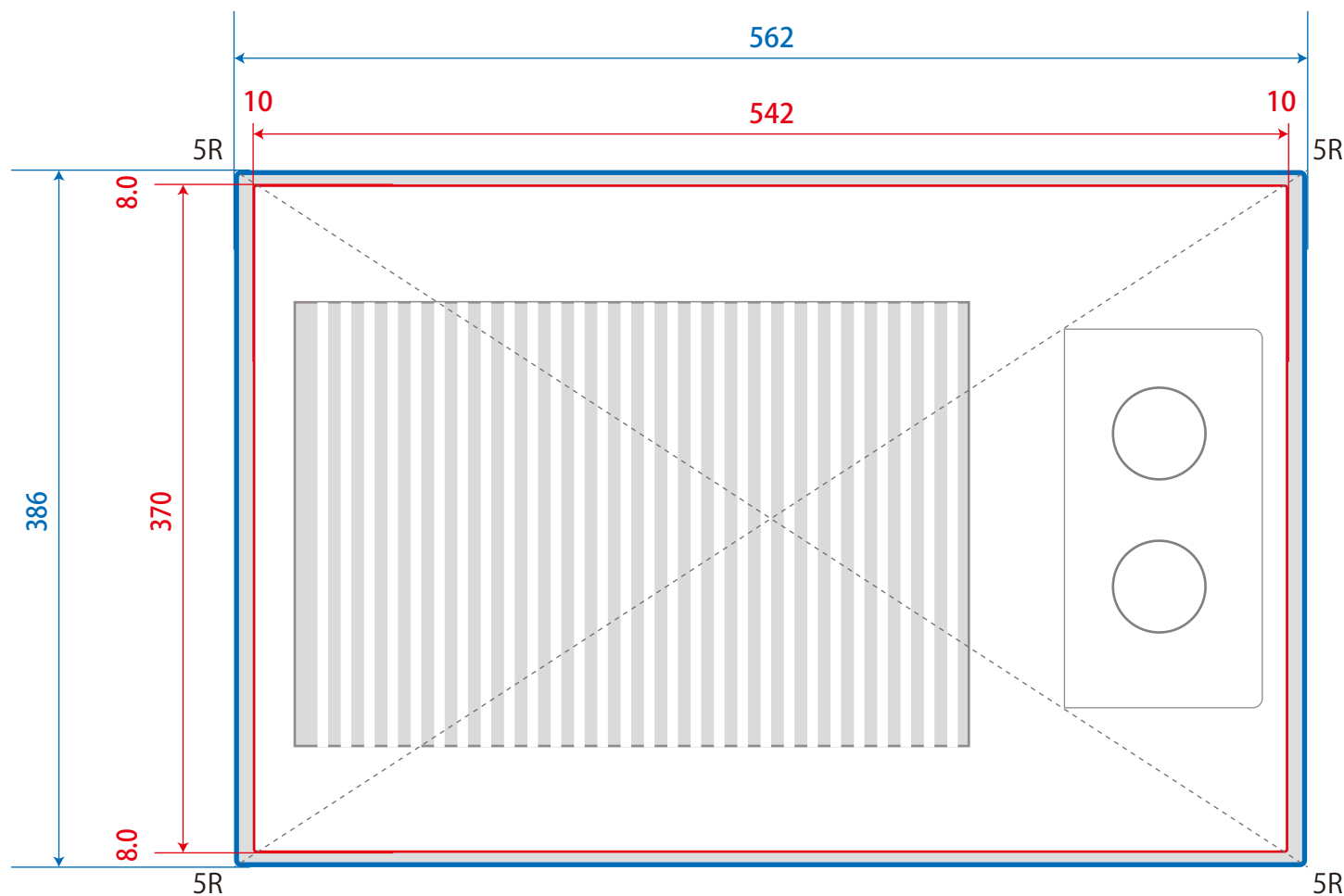

▶ 外側 ザグリ寸法 W562×D386× ザグリ深 15mm

ザグリの深さは 15mm

(防熱フタ厚 10mm+ロースター本体のエアゾーンの高さ 5mm)

▶ 内側 開口寸法 W542×D370mm

ロースターを乗せるフチ幅 10mm と 7.5mm

TITLE 設計・内装・ご担当者様

JOB TITLE
テーブル穴開け・開口寸法図DATE 2021.07.13 製作者：目黒直樹
2022.03.31

株式会社ヘルシーロースター